

# MANUAL DE MONTAJE

## A3F8



### MAMPARA ANGULAR DE DUCHA

1 HOJA CORREDERA + 2 FIJAS

## A3F8

# 1

PRESENTAMOS PERFILES "U" DE FIJOS, EN PAREDES, SEGÚN CORRESPONDA SU POSICIÓN, COLOCANDO EL MAS ALTO AL LATERAL FIJO, NIVELANDOLOS, A 3 MM. DEL BORDE DEL PLATO DE DUCHA Y MARCAMOS TALADROS.

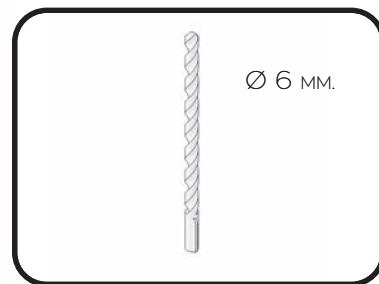
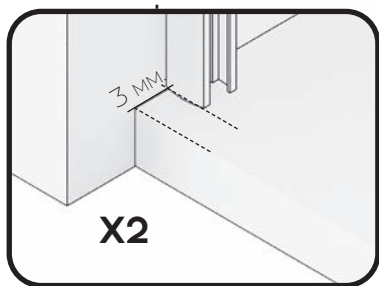

# 2

TALADRAR LA PARED CON BROCA DE 6MM.



# 3

ATORNILLAR LOS PERFILES "U" A PARED, FIJANDOLOS CON TACOS DEL Nº 6 Y LOS 6 TORNILLOS 4.2X32.



# 4

COLOCAMOS GOMA DE ESTANQUEIDAD INFERIOR EN LAS HOJAS FIJAS E INTRODUCIMOS LOS VIDRIOS EN LAS "U", APOYANDOLOS SOBRE ESTA.



# 5

COLOCAR LA PINZA GUIA INFERIOR EN EL EXTREMO DEL VIDRIO FIJO FRONTAL, MONTANDOLA PREVIAMENTE SEGÚN CORRESPONDA SU POSICIÓN.



### MONTAJE PINZA GUIA INFERIOR

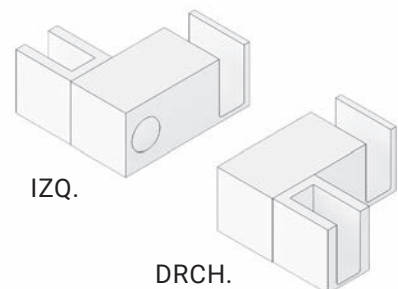
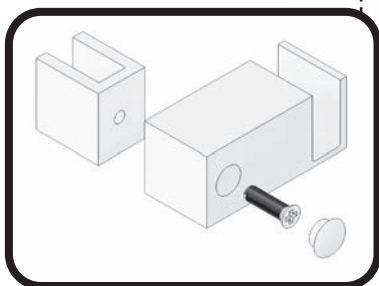

A3F8

**6**

PRESENTAR GUÍA SUPERIOR CON VASO A PARED Y VASO UNIÓN LATERAL FIJO, SOBRE EL VIDRIO FIJO FRONTAL, NIVELAR Y MARCAR LOS TALADROS A PARED.

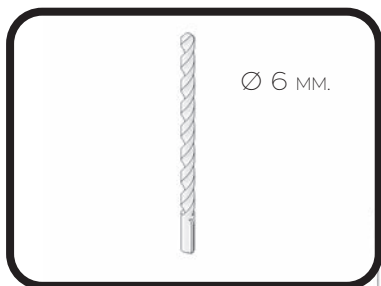
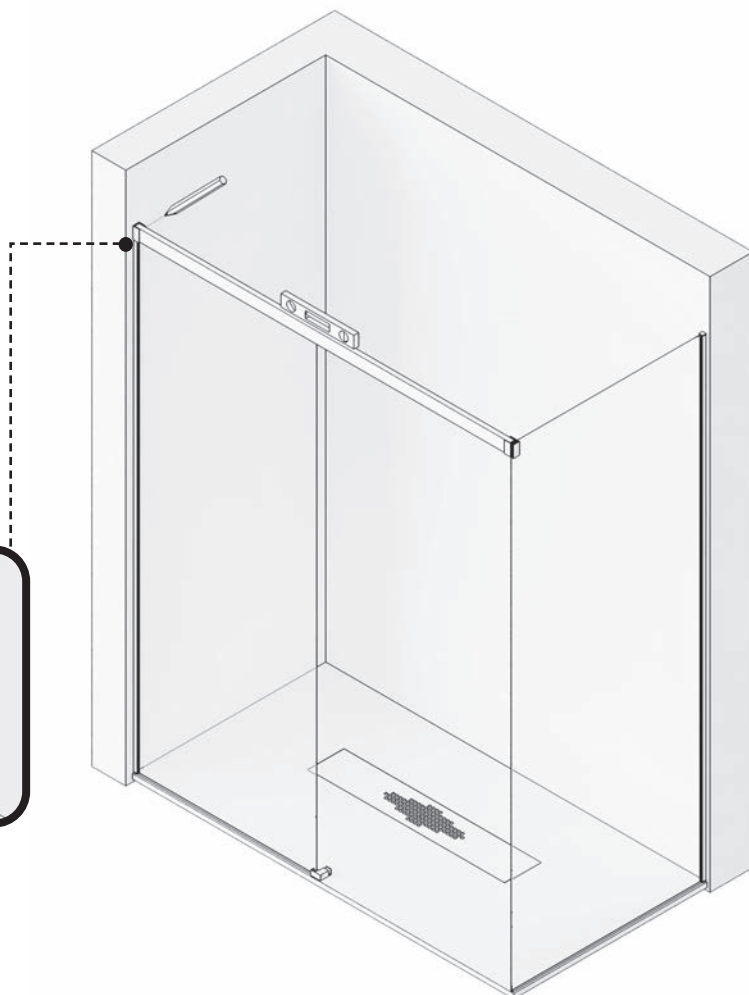
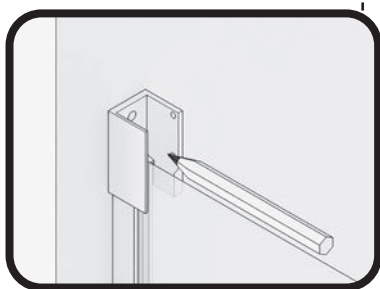

**7**

TALADRAR LA PARED CON BROCA DE 6MM.



ETIRAR CRISTALES FIJOS SI FUESE NECESARIO.

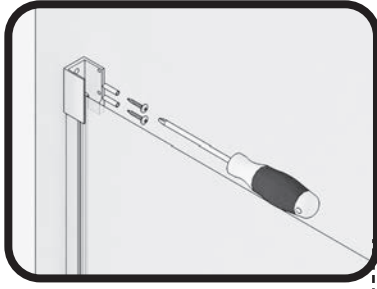

# 8

ATORNILLAR LOS VASOS SOPORTE GUÍA SUPERIOR A PARED Y LATERAL FIJO.



# 9

INTRODUCIR LOS TOPES FRENO EN GUIA SUPERIOR, DESPLAZANDO UNO HACIA EL FINAL DE LA HOJA FIJA FRONTAL Y OTRO AL VERTICE, COLOCAR LA GUIA SUPERIOR EN LOS VASOS Y FIJAR LA COGIDA A LA GUIA MEDIANTE LOS TORNILLOS PRISIONEROS CON LLAVE HALLEN. ENGOMAR CRISTALES FIJOS A PERFILES PARED Y A GUÍA SUPERIOR.

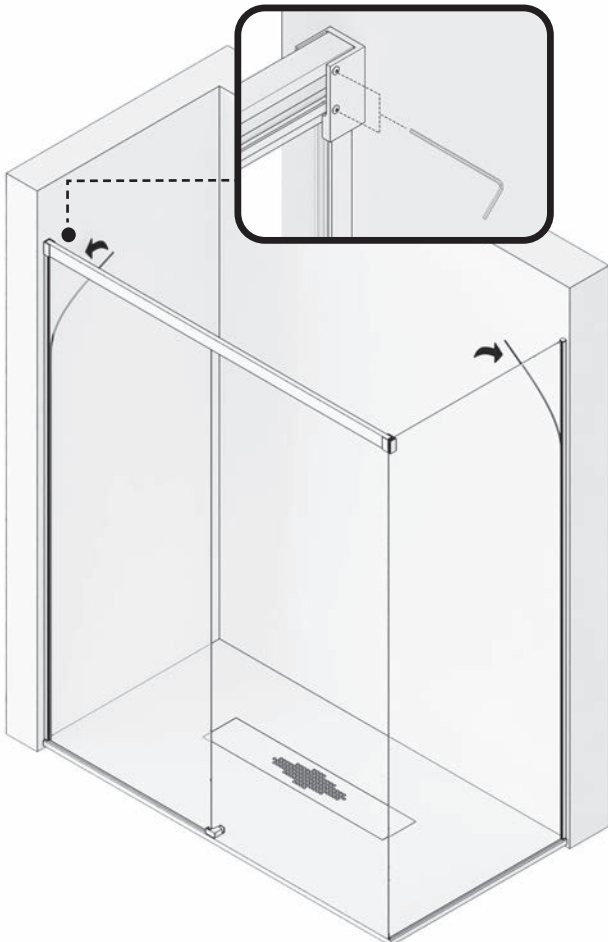
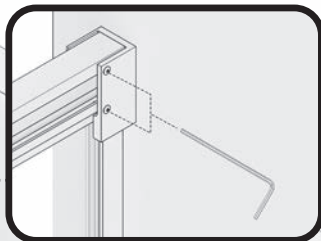
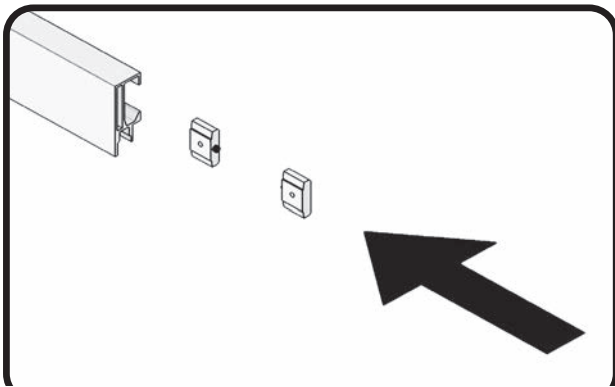

# 10

MONTAR CONJUNTO RUEDAS, GRADUADAS EN SU ALTURA MÁXIMA Y GOMA INFERIOR VIERTEAGUAS EN HOJA CORREDERA.

**ALTURA MÁXIMA**



**ALTURA MÍNIMA**

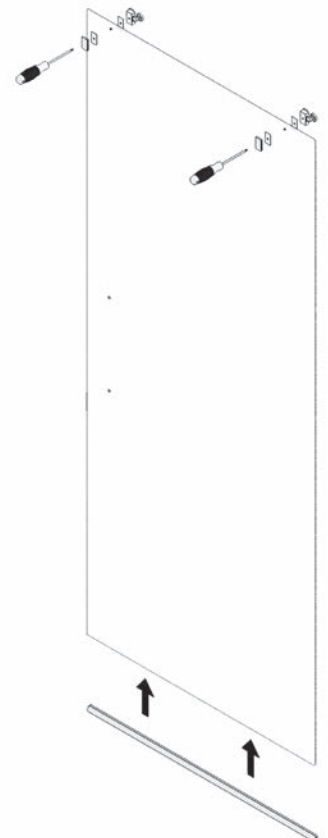
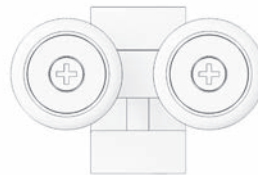

## A3F8

### 11

COLGAR LA HOJA CORREDERA EN LA GUIA SUPERIOR, INTRODUCIENDO EL CONJUNTO RUEDAS EN LA MISMA Y EN LA PINZA GUIA INFERIOR, GRADUANDO EN ALTURA Y NIVELANDO LA HOJA CORREDERA AL CIERRE CON EL LATERAL FIJO, HACIENDO DESCENDER LA HOJA MEDIANTE LOS TORNILLOS DE REGULACION DE RUEDAS, CON UN DESTORNILLADOR.

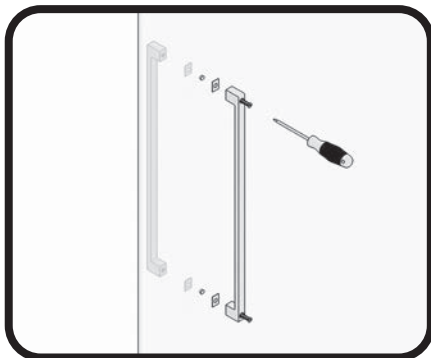
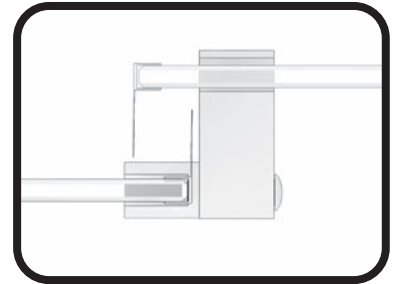
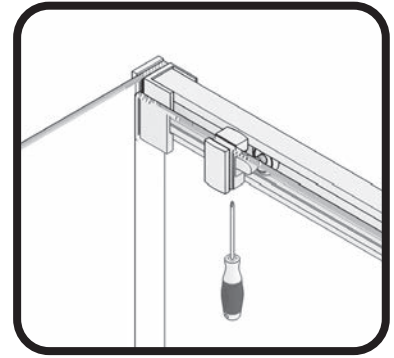
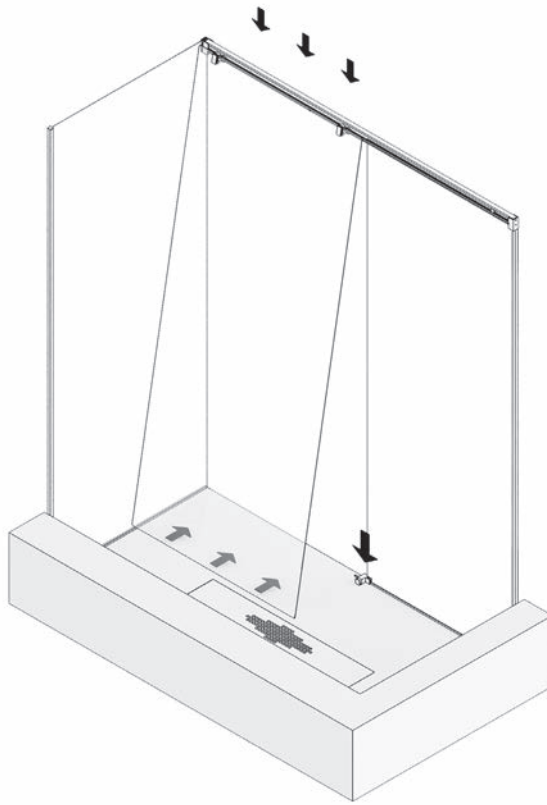

### 12

COLOCAMOS LAS GOMAS ALA DE CRUCE, UNA EN EL FIJO Y OTRA EN LA HOJA CORREDERA. COLOCAR EL ASA TIRADOR.



### 13

COLOCAR EL CIERRE GOMA IMAN FRONTAL EN EL CANTO EXTERIOR DE LA HOJA CORREDERA Y EL IMAN ADHESIVO SOBRE ESTE, RETIRANDO EL PRECINTO Y APROXIMANDOLO AL LATERAL FIJO PARA SU ADHESION.

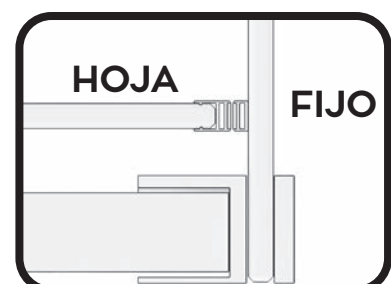
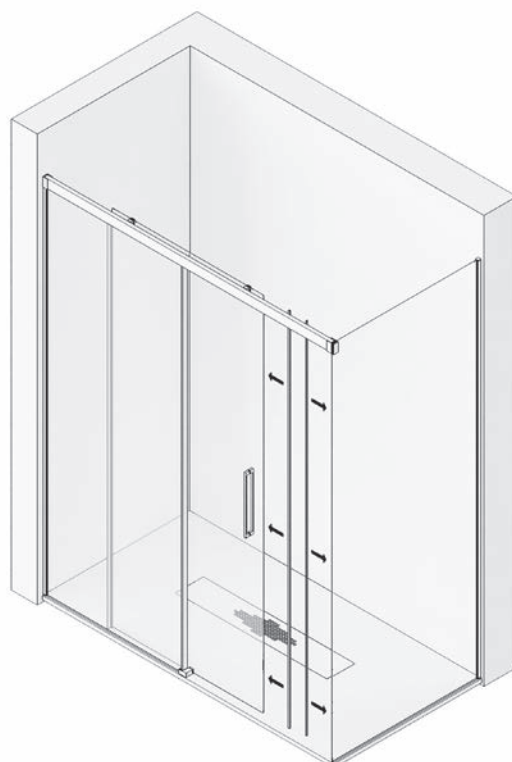

# 14

FIJAR LOS TOPES  
FRENO EN SU POSICIÓN,  
MEDIANTE SU TORNILLO  
PRISIONERO.

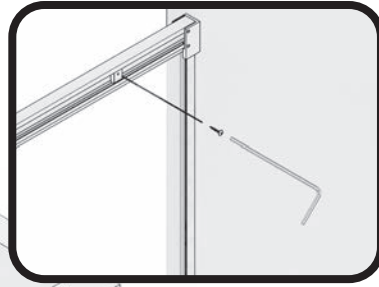

# 15

MEDIMOS, CORTAMOS, MONTAMOS SUS  
TAPONES Y PEGAMOS EL PERFIL DE  
ESTANQUEIDAD, DE PINZA INFERIOR A  
LATERAL FIJO, POR DELANTE DE LA HOJA  
CORREDERA.

PERFIL DE ESTANQUEIDAD

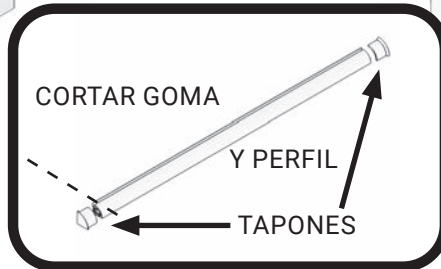

# 16

SELLAR CON SILICONA EL CONTORNO  
EXTERIOR DE LA MAMPARA.

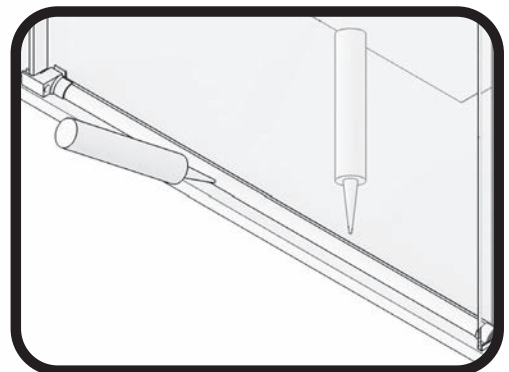

# A3F8

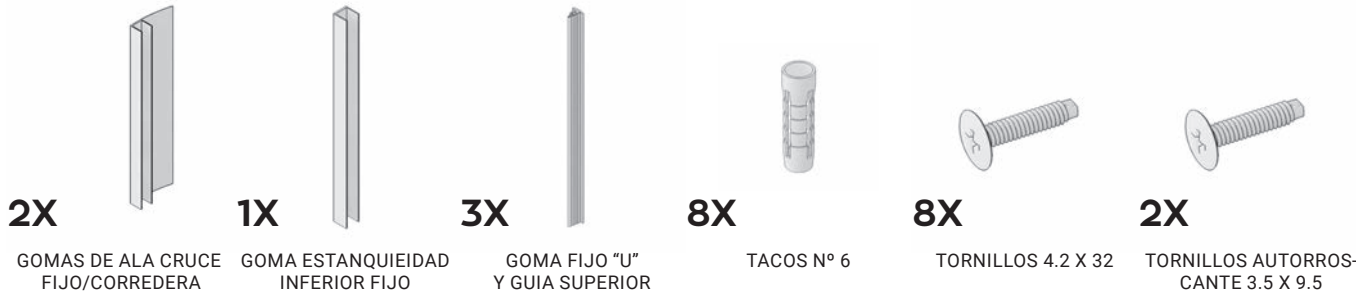
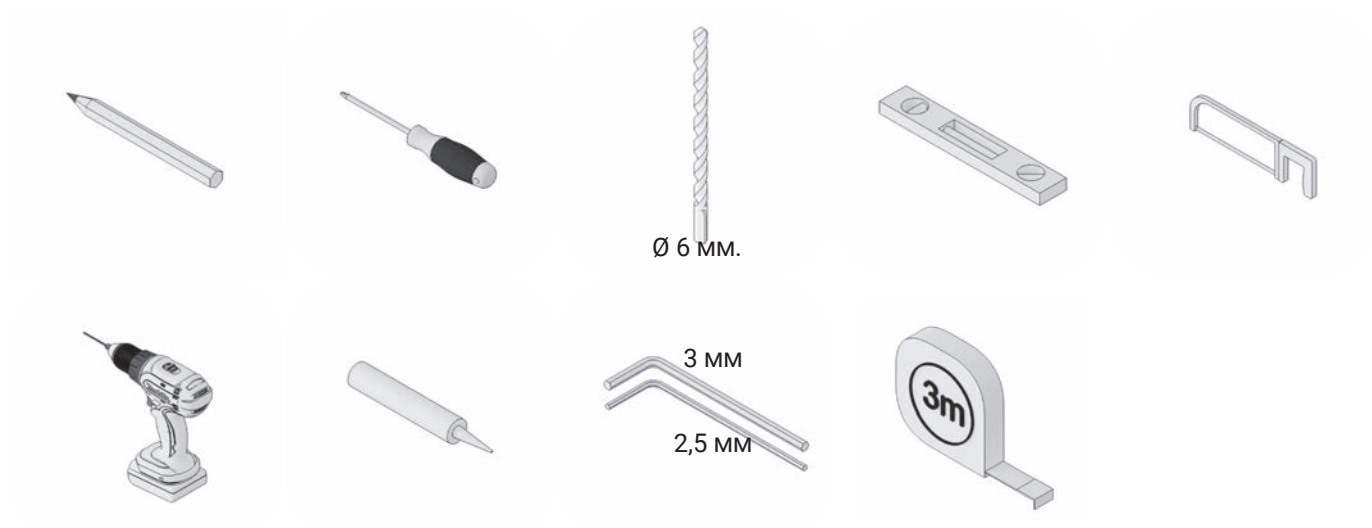

fabricación nacional