

MANUAL DE MONTAJE

A3F8



MAMPARA ANGULAR DE DUCHA

1 HOJA CORREDERA + 2 FIJAS

A3F8

1

PRESENTAMOS PERFILES "U" DE FIJOS, EN PAREDES, SEGÚN CORRESPONDA SU POSICIÓN, COLOCANDO EL MAS ALTO AL LATERAL FIJO, NIVELANDOLOS, A 3 MM. DEL BORDE DEL PLATO DE DUCHA Y MARCAMOS TALADROS.



2

TALADRAR LA PARED CON BROCA DE 6MM.



3

ATORNILLAR LOS PERFILES "U" A PARED, FIJANDOLOS CON TACOS DEL N° 6 Y LOS 6 TORNILLOS 4.2X32.



4

COLOCAMOS GOMA DE ESTANQUEIDAD INFERIOR EN LAS HOJAS FIJAS E INTRODUCIMOS LOS VIDRIOS EN LAS "U", APOYANDOLOS SOBRE ESTA.



5

COLOCAR LA PINZA GUIA INFERIOR EN EL EXTREMO DEL VIDRIO FIJO FRONTAL, MONTANDOLA PREVIAMENTE SEGÚN CORRESPONDA SU POSICIÓN.



MONTAJE PINZA GUIA INFERIOR

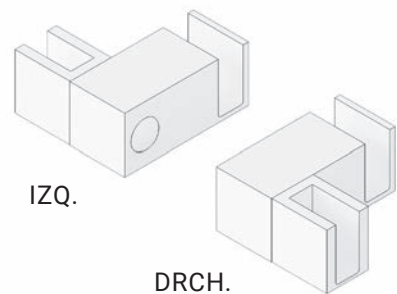
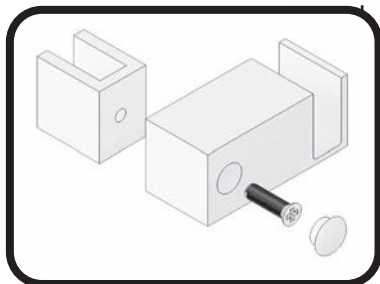

A3F8

6

PRESENTAR GUÍA SUPERIOR
CON VASO A PARED Y VASO
UNIÓN LATERAL FIJO, SO-
BRE EL VIDRIO FIJO FRON-
TAL, NIVELAR Y MARCAR
LOS TALADROS A PARED.

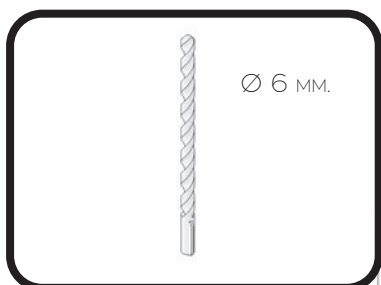
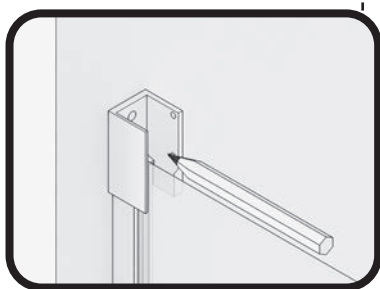

7

TALADRAR LA PARED CON
BROCA DE 6MM.



ETIRAR CRISTALES FIJOS SI FUESE
NECESARIO.

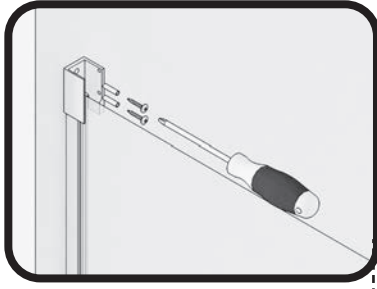

8

ATORNILLAR LOS VASO SOPORTE GUÍA SUPERIOR A PARED Y A LATERAL FIJO.



9

INTRODUCIR LOS DOS RODAMIENTOS Y LOS DOS TOPE FRENO EN GUIA SUPERIOR, DESPLAZANDO UNO HACIA EL FINAL DE LA HOJA FIJA FRONTAL Y OTRO AL VERTICE.

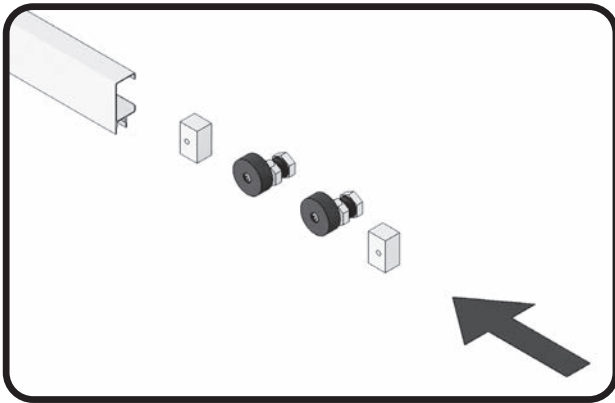

10

COLOCAR LA GUIA SUPERIOR UNIDA EN LOS VASOS Y FIJAR LA COGIDA A LA GUIA MEDIANTE LOS TORNILLOS PRISIONEROS CON LLAVE HALLEN. ENGOMAR CRISTALES FIJOS A PERFIL PARED Y A GUÍA SUPERIOR.

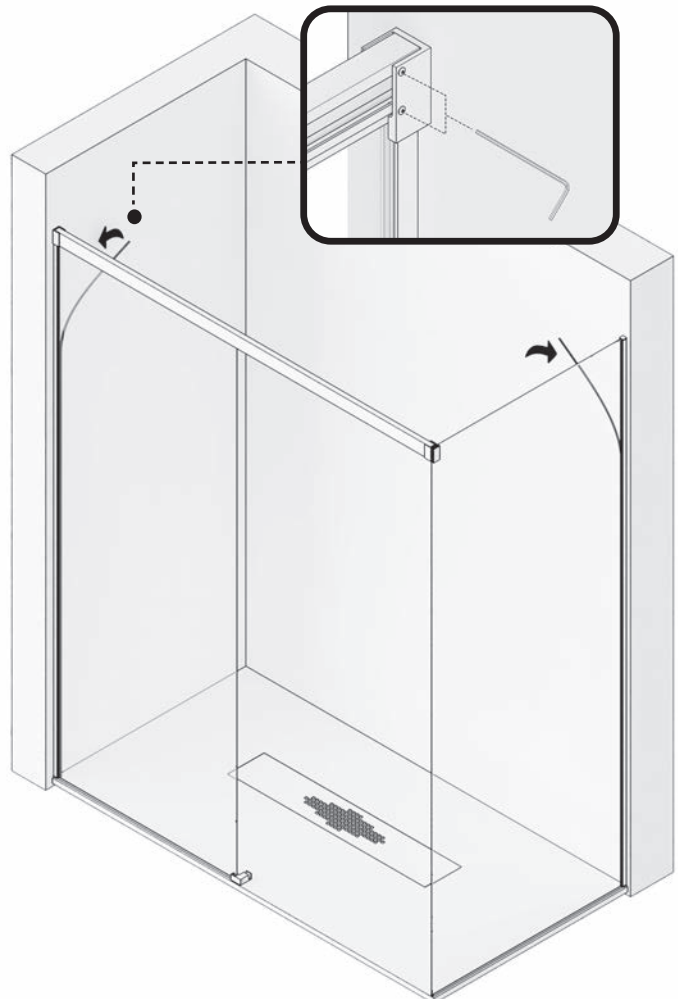

A3F8

11

COLOCAR LA GOMA INFERIOR VIER-TEAGUAS EN LA HOJA CORREDERA Y MONTARLA EN LOS RODAMIENTOS, INTRODUCIENDO LA MISMA EN LA PINZA GUIA INFERIOR.

GRADUAR EN ALTURA Y NIVELAR, HACIENDO GIRAR EL EJE DE LA EXCENTRICA, MEDIANTE LAS TUERCAS DE REGULACION DE RUEDAS, CON DOS LLAVES FIJAS DE 20 MM., FIJANDOLA FUERTEMENTE EN SU POSICIÓN.

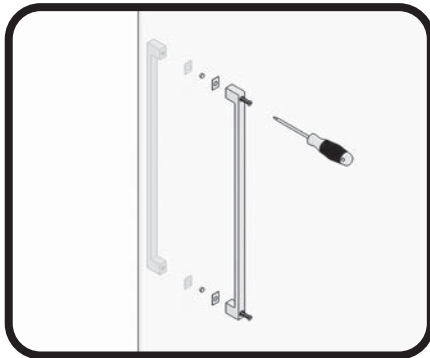

12

COLOCAMOS LAS GOMAS ALA DE CRUCE, UNA EN EL FIJO Y OTRA EN LA HOJA CORREDERA. COLOCAR EL ASA TIRADOR.



13

COLOCAR EL CIERRE GOMA IMAN FRONTAL EN EL CANTO EXTERIOR DE LA HOJA CORREDERA Y EL IMAN ADHESIVO SOBRE ESTE, RETIRANDO EL PRECINTO Y APROXIMANDOLO AL LATERAL FIJO PARA SU ADHESION, LIMPIANDO LA ZONA PREVIAMENTE CON ALCOHOL.

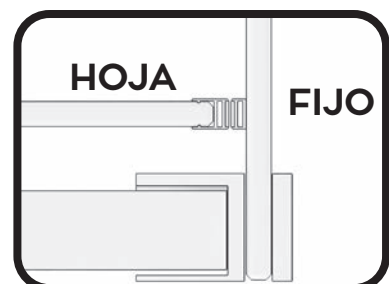
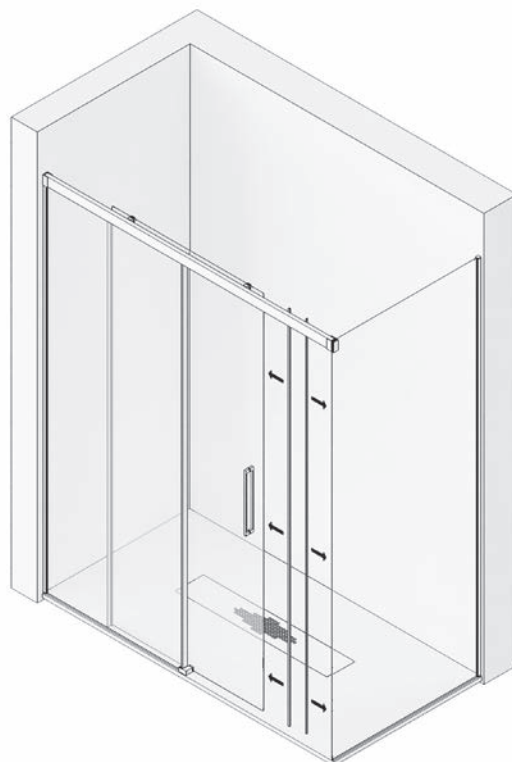

14

FIJAR LOS TOPES FRENO EN SU POSICIÓN, MEDIANTE SU TORNILLO PRISIONERO.

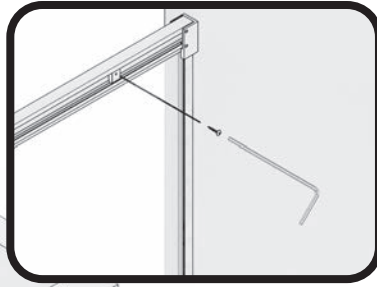

15

MEDIMOS, CORTAMOS, MONTAMOS SUS TAPONES Y PEGAMOS EL PERFIL DE ESTANQUEIDAD, DE PINZA INFERIOR A LATERAL FIJO, POR DELANTE DE LA HOJA CORREDERA.

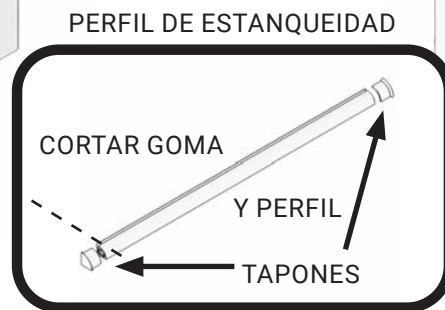

16

SELLAR CON SILICONA EL CONTORNO EXTERIOR DE LA MAMPARA.

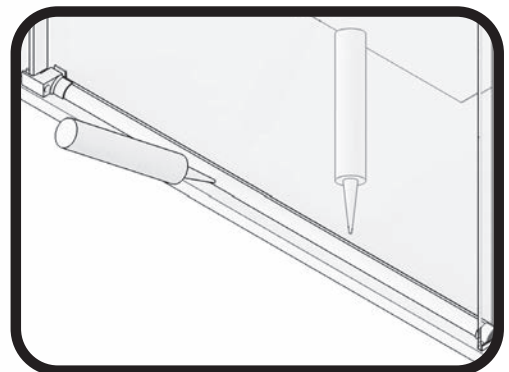

A3F8

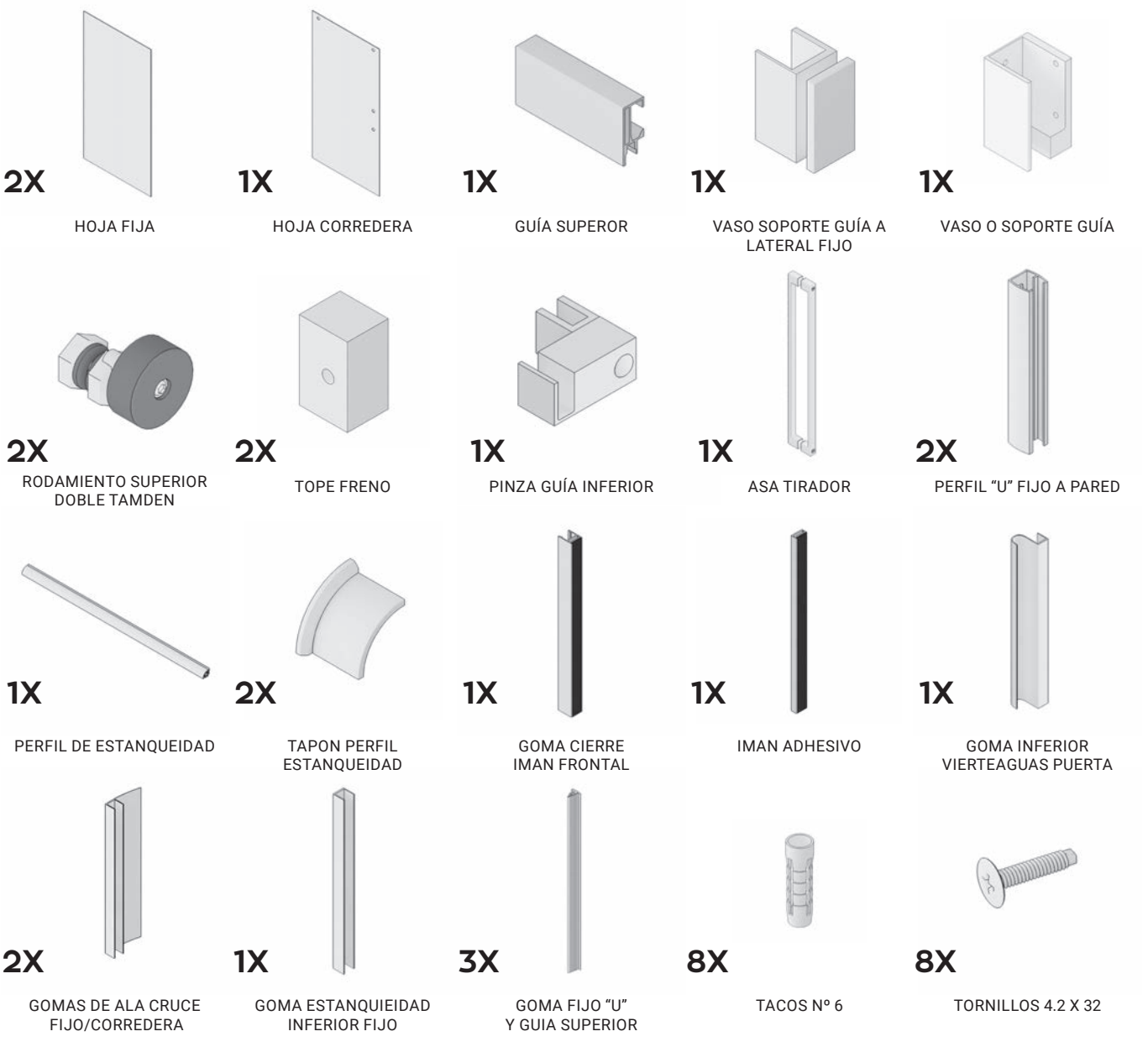
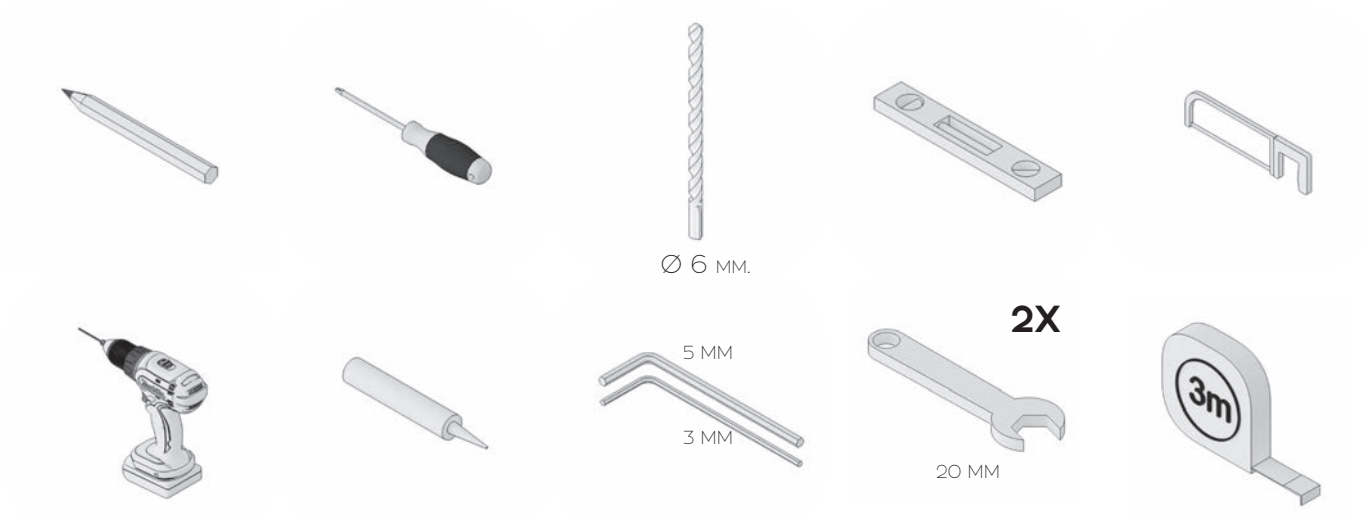

fabricación nacional